



# Jeseníček

č. 15/2025-2026

Ročník 51



Pobyt v přírodě pro žáky I. stupně se v poslední čtvrtině školního roku stává příležitostí k pestrým zážitkovým aktivitám, jež obohacují vzdělávání dětí i kolektivní výchovu v atraktivním prostředí. Tentokrát se žáci 3. – 5. třídy ubytovali v penzionu Stará školka v Jizerských horách v obci Nová Ves nad Nisou.



Od školy se odjízďelo autobusem ráno v 8:30 a po odpočinkovém zastavení na benzinové stanici jsme v půl jedné dorazili do cíle. Ještě před obědem (ovocné knedlíky) si celá naše výprava rozdělila pokoje a pak si do 14:30 dopřála popolední klid.



Odpolednímu programu ještě předcházelo rozdělení do týmů. Každý tým si pak zvolil svůj název a svou barvu a poté začal sbírat úspěchy v následných hrách a soutěžích. Jistý čas byl věnován i přípravě na hru „YESMAN“, jejíž základní myšlenkou je plnění určitých úkolů a získávání cenných bodů.

Po večeri v 19:00 pokračoval zábavný program až do vyhlášení osobní hygieny a večerky v 21:30.

Napsali: Gabriel Černohorský, Patrik Dubec, Jakub Pecka, Jan Sládek a Pavel Velebil



Paní učitelka nás vzbudila ráno v 7:30 a v osm hodin se odcházelo na snídani (lívanec a čaj). Do půl jedenácté jsme se učili a pak se vydali na poznávací vycházku k blízkým vodopádům.

K obědu byla tentokrát čočková polévka a sekaná s bramborovou kaší – opět velice chutné. Po klidové fázi následovala sportovní část dne.

Hráli jsme zejména vybíjenou a fotbal, a když začalo pršet, pokračovalo se týmovými hrami v penzionu. Zároveň se plnily i první úkoly „YESMANA“. Vyhlášení výsledků proběhlo večer, kdy se už úterý stávalo minulostí.



Napsaly: Soňa a Naty

Každý z nás uvítal, že jsme si mohli k snídani vybrat z více nabízených chodů – výborné lívance s čokoládou, křupinky s mlékem nebo rohlík se salámem, šunkou či sýrem. A k tomu spousta zeleniny! To se pak i dopolední výuka zvládá příjemněji.



Po svačině jsme se převlékli do teplého oblečení, protože nás čekal výlet k rozhledně jménem Nisanka. Ta je vysoká 35 metrů a jmenuje se podle řeky Nisy, která pramení nedaleko. Jenže když jsme k rozhledně došli, ukázalo se, že je z důvodu špatného počasí zavřená. Vzali jsme to sportovně a cestou zpět k penzionu se zastavili v malém krámku.

S chutí jsme poobědvali řízek s brambory a do tří hodin si užili polední klid. Pak přišly ke slovu nejen pestré týmové hry, ale i přípravy na plánované video. Někdo kreslil písmena, někdo tancoval a někdo natáčel grimasy.

Veselo bylo i po večeri (špagety), kdy se konala módní přehlídka legračních převleků. Všichni jsme se náramně bavili a hodně se nasmáli. Prožili jsme vsutku pozoruhodný den!



Napsaly: Emča Pašíková, Verča Zelinková a Naty Jelínková

Den začal budíčkem v 7:30, stejně jako předtím. Naplánována byla výuka a od 10:00 hod. plnění úkolů „YESMANA“ a též příprava videa z „Pobytu v přírodě“. Všechno se muselo stihnout do dvanácti hodin, kdy se odcházelo na oběd.



Celé odpoledne patřilo aktivnímu pohybu. Na dětském hřišti jsme hráli především fotbal a vybíjenou, ale i další sportovní hry. Není tedy divu, že nám při tom pořádně vytrávil a že nikdo nepohrdl opékanými buřty.

Pokračování



nenásledovala žádná výuka ani pravidelný program. Šli jsme si dobalit zavazadla a poté čekali na autobus, kterým se vrátíme domů. Ještě než jsme ve 14:30 hodin přijeli ke škole, udělali jsme zastávku v „Mekáči“ na občerstvení.

U školy už na nás čekali rodiče. Domů se těšil každý, přestože byl pobyt v přírodě super!

Napsaly: Barbora Tomková, Charlotte Oláhová a Šarlota Kinská

Protože se zítra odjíždí, přišlo hodnocení celého týdne, předávání diplomů a odměn. A pak již mohla plně propuknout závěrečná diskotéka s veselými soutěžemi. Prostě skvělý závěr dne!

Napsali: Jirka a Adam

Vstávalo se stejně jako obvykle, ovšem po snídani již

## KRAJSKÉ KOLO BIOLOGICKÉ OLYMPIÁDY V MĚLNÍKU

Čtenáři Jeseníčku si jistě vzpomenou, že jsme v čísle 13/2025-2026 (str. 6 – 7) chválili žáky, kteří se v Rakovníku zúčastnili okresního kola biologické olympiády. 31. března zde Miluška Staňková z osmé třídy obsadila skvělé 3. místo v kategorii C, což jí zaručilo účast v kole krajském. To se uskutečnilo v Mělníku ve středu 13. května.



Do královského města ležícího 30 kilometrů severně od Prahy cestovala Miluška autem spolu s panem učitelem Peckou. Téma letošního 60. ročníku soutěže znělo „Tajemný život lesů“. Součástí úloh v krajském kole nebyly vstupní úkoly, a tak se všech 36 soutěžících soustředilo na poznávání přírodnin, test a laboratorní práci. Miluška opět prokázala hluboké znalosti, dovednosti a šikovnost a v nesmírně těžké konkurenci vybojovala báječné 10. místo, jak ukazuje následující tabulka:

	TŘÍDA	TEST + LABOR. PRÁCE	POZNÁVÁNÍ PŘÍRODNIN	BODY CELKEM	MÍSTO
Miluše Staňková	8.	101,00	36,00	137,00	10.

Celkové 10. místo zároveň znamená, že se Miluška zařadila mezi úspěšné řešitele, tedy ty účastníky, kteří získali alespoň 60 % bodů. Plným právem si tak zaslouží velkou gratulaci a poděkování za příkladnou reprezentaci naší školy.

Ing. Zdeněk Pecka



Kdo by neměl rád lego? Každý si určitě jako malý hrál s nějakými kostičkami, ať už dřevěnými, nebo plastovými. Proto se v pondělí 18. května 2026 děti velmi těšily na výlet do Prahy do Muzea Lega (Museum of Bricks).

Vyjeli jsme ráno od školy autobusem. Výletu se účastnili žáci 2. A, 2. B a 5. B. V Praze jsme vystoupili na nábřeží a šli pěšky přes řeku Vltavu. Bylo krásné počasí a děti mohly vidět Pražský hrad, Karlův most i Petřínskou rozhlednu. Procházeli jsme kolem Národního divadla a Nové scény. Muzeum se nachází v centru Prahy na Národní třídě a patří mezi nejobsáhlejší muzeum lega z pěti, které máme u nás v Čechách.

U vstupu se děti rozdělily do dvojic a poté obdržely pracovní listy s otázkami. V podzemí se nám otevřely prostory plné vitrín s různými modely Lega. Nechyběly interaktivní prvky, které děti využily při hledání odpovědí. Někde pomohly zvuky, někde světla, jinde se hýbaly modely. Děti zjistily, že první modely lega byly ze dřeva již v roce 1948. Ve dvou patrech si žáci procházeli expozici a každý si přišel na své: Star Wars, Harry Potter, letadla, vláčky, stroje, budova Národního divadla, Eiffelova věž Karlův most – to vše tu bylo k vidění! Malé i velké rovněž potěšila postava Krtečka, která se dokonce chichotala.

Po vyplnění pracovních listů dostal každý medaili pro stavitele. Následovala praktická část v herně plné kostiček, kde si každý mohl něco svého postavit. Měli zde stolečky s podložkami a dalo se tvořit i na stěny, například vlajky jednotlivých států na mapě. Mohli jsme se zde i nasvačit a v obchůdku si koupit nějaký suvenýr (klíčenky či malá skládací autíčka).

Plni zážitků jsme se vraceli na nábřeží. Po Vltavě se projížděli lidé na lodičkách a šlapadlech. Při čekání na autobus jsme měli možnost pozorovat otvírání vrat plavební komory (zdymadla). Vrátili jsme se ke škole. Všem se výlet líbil a každý se již těší na další působivé dobrodružství.

Ing. Jitka Pecková



V úterý 19. května 2026 proběhla (po delší době) společná akce jesenické a kralovické základní školy, a sice dějepisná exkurze do Terezína – místa, které je významným symbolem novodobých českých i evropských dějin. Cílem exkurze bylo přiblížit žákům události 2. světové války v souvislostech a umožnit jim poznat historii nejen z učebnic, ale také přímo v autentickém prostředí.

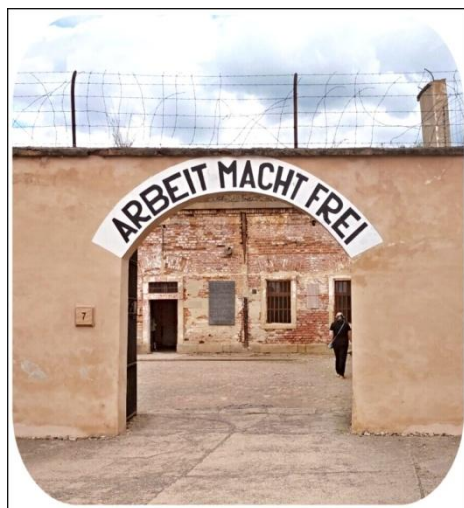

Terezín byl vybudován v letech 1780 – 1790 Josefem II. jako pevnost střežící přístup do vnitrozemí Čech ze severu. V roce 1782 mu byl udělen statut města, jehož život byl těsně spjat s vojenskou posádkou. Malá pevnost, tvořící součást terezínského pevnostního systému, sloužila už v dobách habsburské monarchie jako věznice a trestnice pro vojenské i politické vězně.

Nejtragičtější období v dějinách Terezína představují léta 2. světové války. Němečtí okupanti nejprve v červnu roku 1940 zřídili v Malé pevnosti policejní věznici pražského gestapa a poté, 24. 11. 1941, ve městě samotném (Velké pevnosti) ghetto. Tento sběrný a průchozí tábor byl určen nejprve pro Židy z tehdejšího Protektorátu Čechy a Morava, později sem byli deportováni také Židé z Německa, Rakouska, Nizozemska, Dánska a Slovenska. Tisíce vězňů tu umíraly na následky katastrofálních ubytovacích, zdravotních, hygienických i stravovacích podmínek a další v důsledku četných deportací do vyhlazovacích táborů.

Prohlídku ghetta pod vedením Mgr. Petry Hružové jsme zahájili zvláště děsivým místem – židovským hřbitovem a krematoriem. To za hradbami Terezína vybudovali na rozkaz táborové SS komandantury sami vězňové. Provoz byl zahájen na přelomu září a října roku 1942.



✚ Do roku 1945 tady bylo zpopelněno na 30 000 obětí především z ghetta, ale také z Malé pevnosti a K-tábora v Litoměřicích. Následně jsme se kolem bývalé železniční vlečky (v provozu od června 1943; sem přijížděli noví vězni ghetta, další pak odtud mířili do vyhlazovacích táborů na východě) a Magdeburských kasáren (sídlo židovské samosprávy) přesunuli na prohlídku repliky půdní mansardy a židovské modlitebny.



Seznámení s Velkou pevností jsme zakončili na náměstí, kde jsme zjistili, na jakém místě se nacházela např. táborová komandatura, domov pro dívky, židovský soud a domov pro chlapce ve věku 10 – 15 let (dnes Muzeum ghetta).

Z náměstí směřovaly naše kroky do Malé pevnosti. Průvodce žákům poutavě vyprávěl o životě vězňů i těžkých podmínkách, ve kterých zde lidé živořili. Prošli jsme mj. branou s proslulým nápisem „*Arbeit macht frei*“, prohlédli si hromadné cely a samotky na 1. dvoře, celu, v níž byl vězněn jeden ze sarajevských atentátníků Gavrilo Princip, popraviště a objekty 4. dvora. Zájemci poté spolu s paní učitelkou Hrůzovou navštívili i tzv. 3. dvůr, v němž byly za války vězněny ženy.

Po nákupu suvenýrů a občerstvení výletníci plní dojmů zamířili k domovu. Cestu si zájemci z řad žáků obou škol zkrátily vědomostním kvízem o drobné ceny (brožurky, leporela, magnetky s tématem Tereziína). Do Jesenice jsme se vrátili krátce po 16. hodině.



Exkurze splnila svůj cíl a přálo nám i počasí. Naučný výlet byl pro všechny silným zážitkem. Žáci měli možnost lépe pochopit historické souvislosti a uvědomit si, jak důležité je nezapomínat na minulost. Mnohé zaujaly osobní příběhy lidí, kteří zde byli věznění, i atmosféra místa samotného.

Ke zdárnému průběhu akce přispěli velkou měrou svým chováním samotní účastníci. Po celou dobu návštěvy se chovali s úctou a respektem, které si toto pietní místo zaslouží.

Mgr. Petra Hrůzová



## ATLETIKA JEDNOTLIVCŮ - I. STUPEŇ ZŠ

Všem našim reprezentantům děkujeme za vzornou reprezentaci školy, sportovní nasazení a gratulujeme k dosaženým výsledkům.  
Ing. Jan Šefl

Ve středu 20. května 2026 se mladí sportovci prvního stupně základních škol sešli v Rakovníku na závodech ATLETIKY JEDNOTLIVCŮ. Naši reprezentanti soutěžili v několika věkových kategoriích a svými výkony dosáhli řady pěkných umístění. Závodilo se v běhu na 50 metrů, skoku do dálky, hodu míčkem a vytrvalostním běhu.

ŽÁKYNĚ 3. ROČNÍK	JMÉNO	50 m	DÁLKA	MÍČEK	VYTRVALOST (800 m)
	Barbora Tomková	<b>8,77</b> 5. místo	<b>340</b> 5. místo		

ŽÁKYNĚ 4. ROČNÍK	JMÉNO	50 m	DÁLKA	MÍČEK	VYTRVALOST (800 m)
	Liliana Kotková		<b>244</b> 15. místo		<b>3:58,74</b> 11. místo

ŽÁKYNĚ 5. ROČNÍK	JMÉNO	50 m	DÁLKA	MÍČEK	VYTRVALOST (800 m)
	Natálie Vaicová	<b>8,70</b> 16. místo	<b>327</b> 12. místo		
	Ema Pašíkovská	<b>8,95</b> 19. místo	<b>329</b> 11. místo		
Samanta B. Žembová		<b>358</b> 7. místo		<b>3:44,81</b> 12. místo	

ŽÁCI 2. ROČNÍK	JMÉNO	50 m	DÁLKA	MÍČEK	VYTRVALOST (600 m)
	Lukáš Zelinka	<b>9,19</b> 7. místo		<b>19,60</b> 10. místo	
	Michal Hlaváček	<b>9,28</b> 9. místo	<b>285</b> 8. místo		
Tobiáš Scheiner		<b>280</b> 9. místo		<b>2:27,50</b> 9. místo	

ŽÁCI 4. ROČNÍK	JMÉNO	50 m	DÁLKA	MÍČEK	VYTRVALOST (800 m)
		Jakub Pecka			<b>21,30</b> 11. místo

ŽÁCI 5. ROČNÍK	JMÉNO	50 m	DÁLKA	MÍČEK	VYTRVALOST (800 m)
		Martin Zelenka		<b>325</b> 12. místo	
	Petr Handl			<b>23,40</b> 10. místo	<b>3:01,13</b> 7. místo



**20.5.2026**

## BASKETBALOVÝ TURNAJ V PODBOŘANECH

Ve středu 20. května se náš chlapecký tým ve složení Vojta Čóka, Matyáš Popek, Vašek Štercl, Tomáš Kačír a Adam Sivák zúčastnil tradičního regionálního turnaje škol z Podbořanska a okolí. Roli favorita potvrdili studenti Gymnázia a SOŠ Podbořany, kde má basketbal silné zázemí i díky sportovním kroužkům. Jeseničtí skončili na místě pátém, když vyhráli jeden zápas, a to proti ZŠ Kryry. Bez ohledu na výsledky jsou výjezdy na turnaje do Podbořan pro naše žáky vždy skvělou sbírkou zkušeností a příležitostí poměřit síly se zdatnými soupeři.

**KONEČNÉ POŘADÍ:** 1. Gymnázium a SOŠ Podbořany, 2. ZŠ TGM Podbořany, 3. ZŠ Husova Podbořany, 4. ZŠ Lubenec, 5. ZŠ a MŠ Jesenice, 6. ZŠ Kryry.

### VÍTE, ŽE...

... Slunce i celý náš solární systém krouží rychlostí 250 km/s kolem středu Galaxie, přičemž jeden oběh trvá asi 250 milionů let? A jelikož Země vznikla před 4,5 miliardy roků, absolvovala teprve 18 takových oběhů.	Tajemství vesmíru, červen 2026, str. 51
--	---



🌱 🌱 Rakovnická botanická zahrada se ve čtvrtek 21. května proměnila v dějiště JARNÍHO KOLA BOTANICKÉ SOUTĚŽE jednotlivců. Předmětem bylo téma „Zelenina známá/neznámá“. Tradiční akce se uskutečnila pod záštitou Domu dětí a mládeže Rakovník, MOZA a MěÚ Rakovník.

Soutěžící byli rozděleni do věkových kategorií. V rozkvetlých zákoutích zahrady na ně čekala jednotlivá stanoviště se záludnými

otázkami, které si pro ně organizátoři pečlivě připravili. Obrovskou radost nám udělala Miluška Staňková, která naprosto ovládla kategorii 8. a 9. tříd. V silné konkurenci vybojovala úžasné 1. místo!

Pro úspěšné řešitele byly připraveny zajímavé ceny – kromě rostlin od pana Pazdery si děti odnášely i různé druhy zeleniny. Samozřejmě nechyběla ani zasloužená sladká odměna.

KATEGORIE – I. 4. – 5. TŘÍDA		
JMÉNO	BODY	MÍSTO
Ema Pašíková	12	4. – 7.
Jakub Horák	9	12. – 14.
Kamila Šnajdrová	9	12. – 14.
Veronika Zelinková	8	15. – 17.
Šimon Kinský	5	21. – 22.
Soutěžilo 22 žáků.		

KATEGORIE – II. 6. – 7. TŘÍDA		
JMÉNO	BODY	MÍSTO
Andrea Sýkorová	15	4. – 10.
Tereza Skřivanová	11	20. – 21.
Markéta Vojtová	10	22. – 23.
Viktorie Kačírová	9	24. – 29.
Soutěžilo 32 žáků.		

KATEGORIE – III. 8. – 9. TŘÍDA		
JMÉNO	BODY	MÍSTO
Miluše Staňková	29	<b>1.</b>
Martina Gasperová	16	7. – 9.
Tomáš Kačír	10	17. – 21.
Soutěžilo 23 žáků.		



Děkujeme všem našim žákům za vzornou reprezentaci školy a Milušce srdečně blahopřejeme ke skvělému výsledku.

Miroslava Orosová, AP

## ŠTAFETOVÝ BĚH

Obohacením soutěže O nejaktivnějšího sportovce se stal ŠTAFETOVÝ BĚH DVOJIC v pondělí 25. května. Podívejme se společně na dosažené výkony:

### KATEGORIE: 1. třída

SOUTĚŽÍCÍ	VÝKON	MÍSTO
Jakub Jelínek, Matyáš Kotek	1:34,92	1.

### KATEGORIE: 3. třída

SOUTĚŽÍCÍ	VÝKON	MÍSTO
Charlotte Oláhová, Barbora Tomková	1:27,06	1.

### KATEGORIE: 4. třída

SOUTĚŽÍCÍ	VÝKON	MÍSTO
Patrik Dubec, Jakub Pecka	1:16,64	1.
Marek Eugen Michněvič, Liliana Kotková	1:20,55	2.
Martin Bernátek, Gabriel Černohorský	1:27,30	3.

### KATEGORIE: 5. třída

SOUTĚŽÍCÍ	VÝKON	MÍSTO
Petr Handl, Martin Zelenka	1:09,03	1.
Natálie Vaicová, Samanta Bella Žembová	1:13,82	2.
Kevin Leslie Horvát, Jakub Nový	1:20,18	3.
Jakub Horák, Michal Krajč	1:23,02	4.
Kristýna Döme, Soňa Šmídová	1:24,50	5.

### KATEGORIE: 6. – 7. třída

SOUTĚŽÍCÍ	VÝKON	MÍSTO
Marek Sára (6), Filip Spielberger (7)	1:03,29	1.
Tereza Skřivanová (6), Markéta Vojtová (6)	1:10,94	2.
Marie Červenkovičová (7), Natálie Iblová (7)	1:11,19	3.
Viktorie Kačírová (6), Laura Prasková (6)	1:13,42	4.

### KATEGORIE: 8. – 9. třída

SOUTĚŽÍCÍ	VÝKON	MÍSTO
Nikola Vaicová (8), Sofie Worofková (8)	1:04,32	1.
Martina Zuzana Gasperová (8), Laura Prasková (6)	1:10,20	2.



## ŘEŠENÍ HÁDANEK Z ČÍSLA 14/2025-2026:

### 1.- PŘÍPAD KOMISAŘE VRŤAPKY - UKRADENÁ SLEPICE

Zlodějem byl pán v pruhované košili. Komisař Vrťapka ho poznal podle otisku ruky v hlině – dotýcnému chybí prst na pravé ruce.

### 2.- VLK, KOZA A ZELÍ

Jak člověk převezme kozu a zelí přes řeku, ukazuje následující schéma:

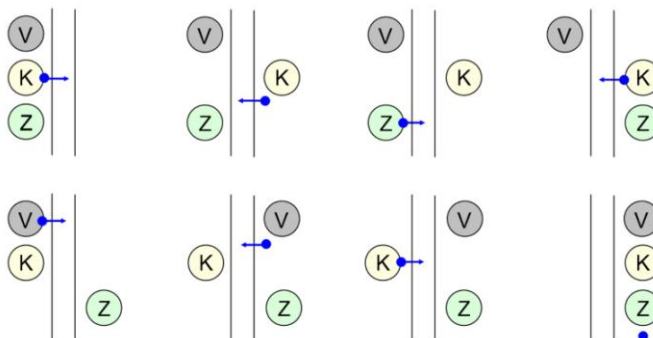

### 3.- BAREVNÁ ULICE

S rodinou Zelených sousedí rodina Černých.

#### 1) DOPLŇOVAČKA

V tajence dnešní doplňovačky najdete název kultovního sci-fi filmu, v němž se hlavní hrdina Marty ocitne díky vynálezu doktora Emmetta Browna v minulosti.

1 2 3 4 5 6 7 8 9 10 11 12 13 14 15 16 17 18 19

**SLOVA K DOPLNĚNÍ:** 1) Opak začátku. 2) Zaměstnání (obecně). 3) Tři krát tři... 4) Posvátná kniha islámu. 5) Hlavní město ČR. 6) Nejjednodušší uhlovodík. 7) Křestní jméno autora výtvarné podoby postavičky Večerníčka (Pilař). 8) Část věty. 9) Velký ladný pták s dlouhým krkem. 10) Bývalá (nyní trpasličí) planeta. 11) První kalendářní měsíc. 12) Těžký měkký kov. 13) Služebník. 14) Lucie (domácky). 15) Jméno paní učitelky Valešové. 16) Kladná elektroda. 17) Pět plus pět... 18) Luxusní ubytovna. 19) Rybářova potřeba.

#### 2) SOCHY

Mezi 11 sochami se skrývá člověk. Dokážeš ho najít?



#### 3) HÁDANKA

Jestliže tři kočky chytily tři myši za tři minuty, kolik koček chytí 100 myši za 100 minut?